

**Zhengrun**  
**Automat do produkcji**  
**opakowań typu rigid box**

**RB240**







Automat do produkcji wysokiej jakości opakowań rigid box o małych formatach, z zastosowaniem taśmy stabilizacyjnej. Zhengrun wykorzystuje najnowsze dostępne rozwiązania technologiczne:

- sterowniki PLC
- system detekcji optycznej
- HMI – przyjazny panel sterujący

Zhengrun Machinery to działający od 1997 roku producent maszyn do formowania opakowań przestrzennych typu rigid box. Firma uzyskała certyfikat systemu zarządzania jakością ISO:9001, a jakość jej maszyn została potwierdzona europejskim certyfikatem CE.

### *Jakość tworzy markę Zhengrun*

Dla osiągnięcia najlepszego efektu, Zhengrun w przestrzeni biznesowej kieruje się przede wszystkim wytrwałością i dbałością o wszystkie detale. To producent, który jako pierwszy w Chinach rozpoczął produkcję opakowań typu rigid box, a dzisiaj jest liderem na międzynarodowym rynku poligraficznym.



# Specyfikacja techniczna

<b>Maksymalny rozmiar oklejki (A x B)</b>	305 x 450 mm
<b>Minimalny rozmiar oklejki (A x B)</b>	45 x 110 mm
<b>Maksymalny rozmiar podstawy opakowania (W x L)</b>	305 x 450 mm
<b>Minimalny rozmiar podstawy opakowania (W x L)</b>	35 x 45 mm
<b>Gramatura oklejki</b>	80 – 160 g/m <sup>2</sup>
<b>Grubość kartonu (T)</b>	0,5 – 3 mm
<b>Wysokość opakowania (H)</b>	12 – 80 mm
<b>Wywnięcie oklejki (R)</b>	8 – 20 mm
<b>Dokładność sklejanja</b>	±0,5 mm
<b>Prędkość</b>	≤ 32 szt./min
<b>Moc całkowita</b>	13 kW, 3 x 380 V
<b>Wymiary (L x W x H)</b>	4,5 x 4 x 2,6 m

**ZHENGRUN RB240**

## Schematy

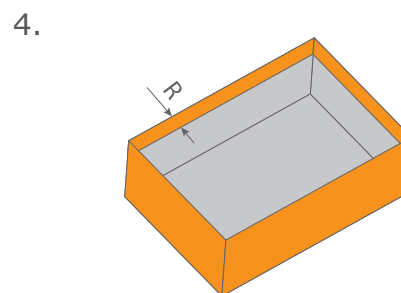
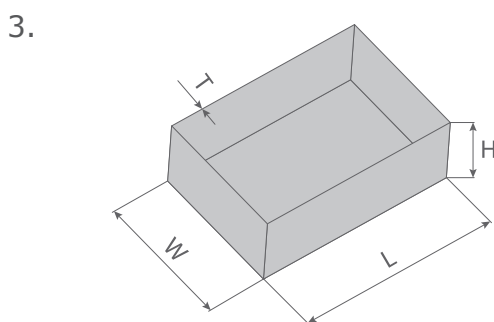
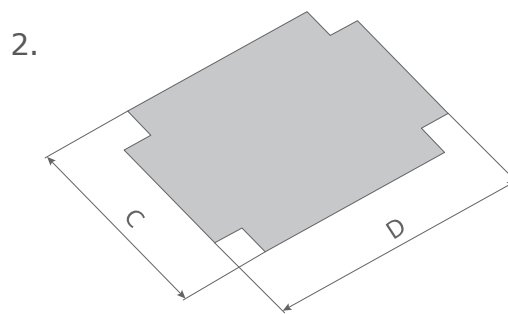
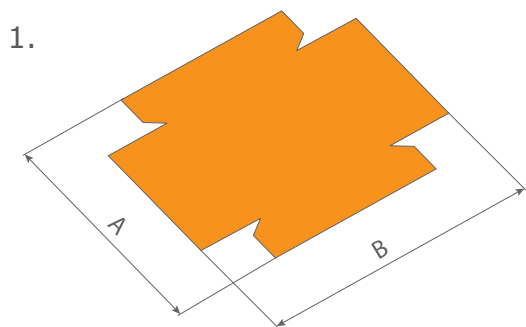

$$W + 2H - 4T \leq C(\max)$$

$$L + 2H - 4T \leq D(\max)$$

$$A(\min) \leq W + 2H + 2T + 2R \leq A(\max)$$

$$B(\min) \leq L + 2H + 2T + 2R \leq B(\max)$$

- ⚙️ Podajnik sterowany przez serwomotory z podciśnieniową głowicą pobierającą, niwelującą możliwość jednoczesnego pobierania dwóch oklejek

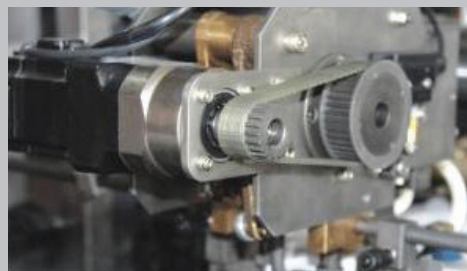

- ⚙️ HMI – przyjazny interface panelu sterującego

- ⚙️ Mosiężne rakle separujące oklejkę
- ⚙️ Bezpieczne dla powierzchni cylindra kałamarza klejowego

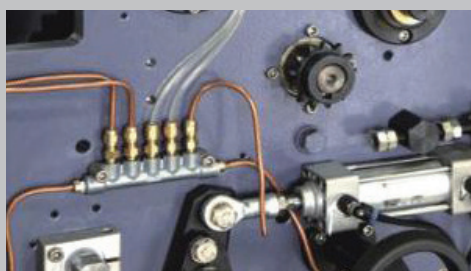

- ⚙️ System centralnego smarowania



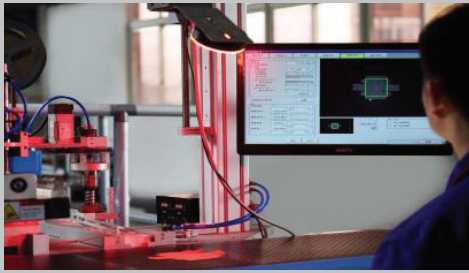

⚙️ Precyzyjny wizyjny system pozycjonowania

⚙️ Równoczesne wklejanie taśmy stabilizacyjnej we wszystkich narożnikach



⚙️ Krzywki sterujące pracą wykonane z wysokogatunkowej stali narzędziowej

⚙️ Miernik lepkości kleju dbający o stabilizację roztworu klejowego pozwalający zachować stałe parametry





## Ważne informacje

---

**Maksymalny i minimalny wymiar opakowań rigid box jest uzależniony od rodzaju i jakości materiałów**

---

**Szybkość maszyny jest uzależniona od rozmiarów opakowania**

---

**Maszyna nie jest wyposażona w kompresor**

---



MMDS Machines  
ul. Piłsudskiego 73, 32-050 Skawina  
t: +48 12 252 77 77  
[www.mmds.pl](http://www.mmds.pl)